

HONDA

KÄYTTÄJÄN KÄSIKIRJA



XR 50 R

TÄRKEÄ TIEDOTUS !

- * Tämä moottoripyörä on suunniteltu ja rakennettu yhden ihmisen ajettavaksi. Istuimen muotoilu ei salli turvallista kyyditsemistä. Älä ylitä sallittua painorajaa.
- * Tämä moottoripyörä on suunniteltu ja valmistettu ainoastaan maastoajoon.
- * Vanhemmat, lukekaa tärkeä tiedonanto sivulla 2.
- * Huomioi erityisesti VAROITUKSET ja HUOMAUTUKSET.

TERVETULOA !

MOOTTORIPYÖRÄ tarjoaa sinulle mahdollisuuden suureen seikkailuun; se tarjoaa haasteen "käskeä" konetta. Tunnet ilmapirran ohjatessasi ajoneuvoasi, joka noudattaa komentojasi herkemmin kuin mikään muu ajoneuvo. Voit tuntea vapauden ajaessasi ilman metallikehikkoa ympärilläsi. Moottoripyörän tarkistukset ennen ajoa, sekä säännölliset huollot ovat turvallisuutesi takeita. Palkkiosi on vapaus.

Kohdataksesi turvallisesti moottoripyöräilyn tarjoamat haasteet ja voidaksesi nauttia täysin siemauksin sen suomasta seikkailusta, lue tämä omistajan käsikirja huolellisesti ennen kuin lähdet ajamaan moottoripyörälläsi.

Miellyttävää moottoripyöräilyä ja kiitos **HONDA**-valinnastasi !

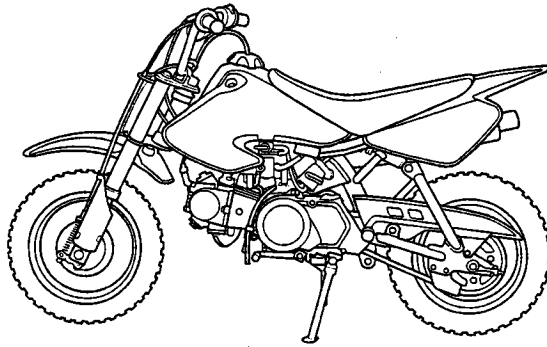

XR 50 R

TURVALLISUUSOHJEITA

TÄRKEÄ TIEDOITUS VANHEMMILLE !

Lapsesi turvallisuus on erittäin tärkeää HONDALLE. Siksi haluamme, että luet tämän ohjekirjan ennen kuin annat kenenkään ajaa moottoripyörällä. Maastoajo voi olla hauskaa, mutta kuten polkupyörällä ajo, huono arviointikyky voi aiheuttaa onnettomuuksia ja näin emme halua tapahtuvan.

Vanhempina voitte estää onnettomuuksia tapahtumasta tekemällä oikeita ratkaisuja mm. siitä milloin ja missä lapsenne saa ajaa tätä moottoripyörää.

Ajovalmius

Ensimmäinen ratkaisu, joka teidän täytyy tehdä on lapsenne ajovalmius. Koska lapsi on valmis ajamaan vaihtelee paljon yksilöittäin eikä ikä ja koko ole ainoita tekijöitä. Fyysinen valmius on tärkeä asia. Ajajan on oltava tarpeeksi suuri pitämään pyörä pystyssä, nousemaan kyytiin ja istumaan kyydissä mukavasti niin että jalat koskettavat maata.

Ajajan tulisi helposti päästä käsiksi jarruihin, osata käyttää niitä ja kaasutinta sekä muita toimintoja.

Urheilullinen valmius on tärkeää kun ajaa moottoripyörää. Yleisesti ottaen ajajan tulisi olla hyvä ajamaan polkupyörää ennen kuin hän nousee moottoripyörän kyytiin. Ajajan tulee osata arvioida nopeutta ja välimatkoja sekä reagoida käsi- ja jalkatoiminnoilla. Jos ajajalla ei ole hyvää rinnastussuhdetajua, tasapainokykyä ja ketteryyttä, ei hän ole valmis ajamaan tätä moottoripyörää.

Henkinen ja tunteellinen kypsyys ovat myös turvallisen ajon vaatimuksia. Ajatteleeko lapsesi ongelmansa loppuun asti ja pystyykö hän ratkaisemaan ne? Noudattaako lapsesi liikennesääntöjä polkupyörällä ajaessaan? Ole rehellinen! Lapsi, joka ottaa tarpeettomia riskejä ja tekee arviointivirheitä eikä noudata liikennesääntöjä ei ole valmis ajamaan moottoripyörää.

Opastus ja valvonta

Jos olet päättänyt että lapsesi on valmis ajamaan moottoripyörää turvallisesti, varmista että sekä sinä että hän luette ja ymmärrätte omistajan käsikirjan ennen ajoa.

Varmista myös, että lapsellasi on kypärä ja muut tarvittavat ajovarusteet ja että hän myös käyttää niitä kun ajaa moottoripyörällä tai istuu sen päälle.

Hyvä opastus on tärkeä osa harjoittelua. Opettajana voit toimia itse tai pyytää toista vastuullista aikuista, jolla on kokemusta maastopyörällä ajosta. Kokeneen opettajan löytämisessä auttaa varmaan HONDA-jälleenmyyjäsi.

Vaikkaet itse opettaisikaan lastasi, on Sinun asiasi huolehtia hänen turvallisuudesta.

Muista, että moottoripyörällä ajon opetteleminen on asteittain etenevä tapahtuma. Se vaatii aikaa, kärsivällisyyttä ja harjoittelua - jopa useita kuukausia.

Valvonta on yksi tärkeä vanhempien velvollisuus. Vaikka lapsesi on tullut taitavaksi maastossa ajajaksi, hänen tulisi kuitenkin ajaa aina vanhempien valvonnassa. Silloin lasta on helppo säännöllisesti muistuttaa perussäännöistä ja varoituksista. Muista, että on sinun vastuullasi, että pyörä on kunnolla huollettu ja pidetty turvallisesti ajettavassa kunnossa.

Turvallinen ja vastuullinen ajaminen täytyy olla jokapäiväisenä asenteena. sekä sinulla vanhempana että lapsellasi. Kun turvallisuus on etusijalla, voitte nauttia mielenrauhasta ja lapsesi voi nauttia useammista maastoajotunneista.

TURVALLISUUSOHJEITA

1. Ennen kuin käynnistät moottorin, tarkista aina moottoripyöräsi kunto. Näin voit estää onnettomuuden tai pyöräsi jonkun osan rikkoutumisen.
2. Opettele ajamaan alueella, jossa ei ole muuta liikennettä, eikä mitään esteitä ennen kuin lähdet ajamaan tuntemattomaan maastoon.
3. Noudata aina paikallisia liikennesääntöjä ja määräyksiä.
4. Hanki lupa ajaa yksityisellä alueella. Vältä aidattuja alueita ja noudata "ei läpikulkua"-kylttejä.
5. Aja mieluiten vähintään toisen moottoripyörän seurassa, jotta voitte auttaa toisianne vaikeuksissa.
6. On äärimmäisen tärkeää tuntea oma pyöränsä jos ongelmia syntyy kaukana avun ulottumattomissa.
7. Älä koskaan aja yli omien kykyjesi ja kovempaa kuin olosuhteet sallivat.
8. Jollet ole ennen tutustunut maastoon, aja varovaisesti. Piilossa olevat kivet tai rotkot voivat johtaa pahaan onnettomuuteen.
9. Kipinäsuojukset ja äänenvaimentimet ovat vaatimuksena yleensä kaikilla alueilla. Älä muunna pakokaasujärjestelmääsi. Muista, että kova meteli häiritsee kaikkia ja luo huonon kuvan moottoripyöräilijöistä.
10. Tätä moottoripyörää ei ole varustettu lain mukaan sopivilla varusteilla maanteillä ajoa varten. Muista taluttaa pyörä maantien, kadun yms. yli.

SUOJARUUSTEET

1. Suurin osa kuolemaan johtaneista onnettomuuksista ovat aiheutuneet pään loukkaantumisesta. Pidä aina kypärää. Sinulla pitäisi olla myös leukasuojus, suojalasit, saappaat, hanskat sekä suojaavat vaatteet.
2. Pakoputkisto tulee hyvin kuumaksi ajon aikana ja se pysyy kauan kuumana. Älä koskaan koske mihinkään kuumaan kohtaan pakoputkistossa. Pidä sellaisia vaatteita, jotka suojaavat täysin jalkasi.
3. Älä pidä löysiä vaatteita, koska ne voivat takertua säätövipuihin, polkukäynnistimeen, jalkatukiin, ketjuihin tai pyöriin.

MATKATAVARAT JA LISÄVARUSTEET

VAROITUS !

Moottoripyörä on herkkä painon jakautumismuutoksille. Lisävarusteet tai matkatavarat voivat vaikuttaa pyörän tasapainoon ja tehoon. Onnettomuuksien estämiseksi noudata erityistä huolellisuutta kun lisäät tavaroita pyörän päälle tai kun ajat lastin kanssa. Seuraavat yleisohjeet auttavat sinua varustamaan moottoripyöräsi oikein.

Kuormaus

Ajan, kuorman ja lisävarusteiden yhteispaino ei saa ylittää maksimikantavuutta, joka on 40 kg.

1. Pidä kuorman ja lisävarusteiden paino alhaalla ja lähellä moottoripyörän keskikohtaa. Jaa paino tasaisesti moottoripyörän kummallekin puolelle minimoidaksesi epätasapainon.
2. Tarkista kuorman ja lisävarusteiden kiinnitys säännöllisesti; löystynyt kuorma vaikuttaa haitallisesti ajoneuvon ajettavuuteen ja tasapainoon.
3. Älä kiinnitä mitään suurta tai painavaa ohjaustankoon, etuhaarukkaan tai etulokasuojaan. Moottoripyörän käsiteltävyys voi tällöin hankaloitua ja ohjattavuus hidastua.

Lisävarusteet

Olet henkilökohtaisesti vastuussa lisävarusteiden valinnasta, asentamisesta ja käytämisestä. Noudata aina kuormausohjeita ja ota huomioon seuraavat seikat:

1. Tarkista ettei lisävaruste peitä näkyvistäään mitään valoja, ei pienennä maavaraa eikä kallistusvaraa, ei rajoita jousituksen liikkeitä eikä ohjaustangon liikettä, eikä mitenkään estä moottoripyörän hallintaa.
2. Älä asenna sähköisiä varustuksia niin, että sähköntarve ylittää moottoripyörän sähköjärjestelmän kapasiteetin.

VAROITUS !

Moottoripyörän muuttaminen tai alkuperäisosien vaihtaminen voi tehdä kulkuneuvon turvattomaksi ja/tai laittomaksi. Noudata kaikkia valtakunnallisia ja paikallisia varuste-säännöksiä.

VARUSTEET JA HALLINTALAITTEET

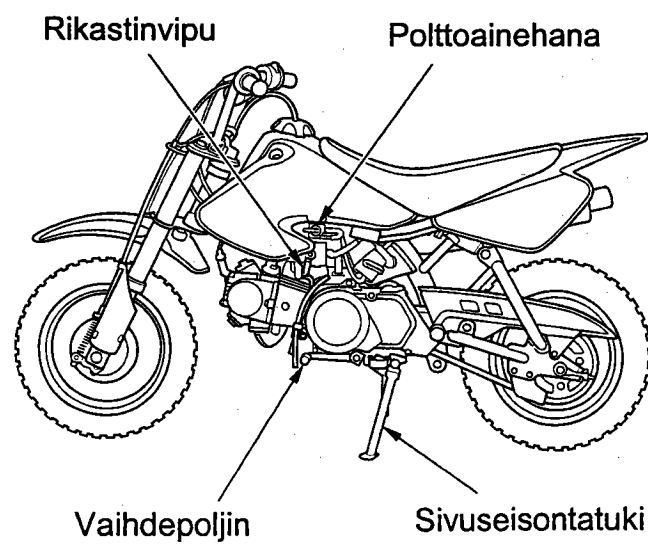
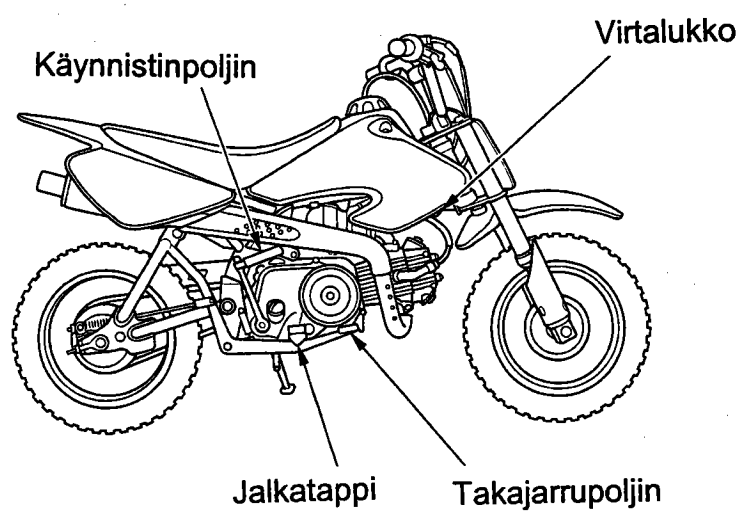
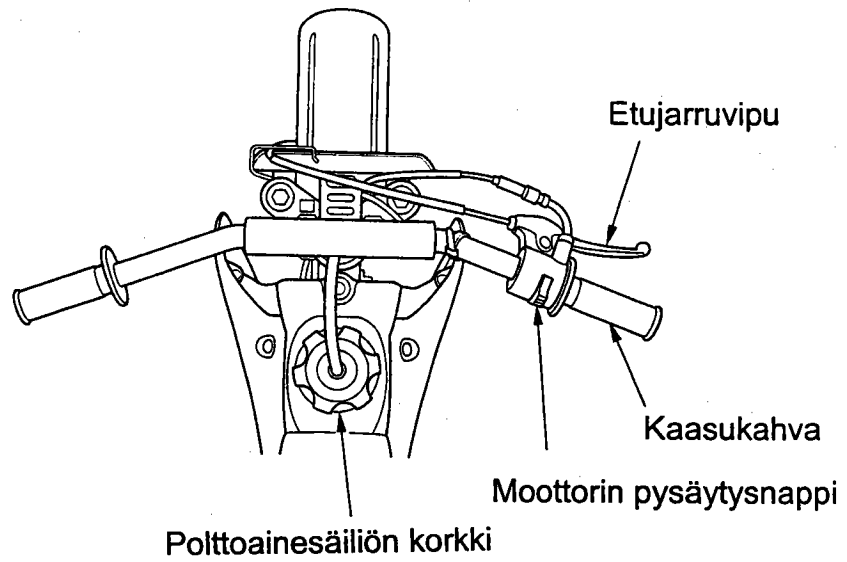

JARRUT

Etujarru

Säätö

Mittaa kuinka pitkän matkan jarruvipu (1) siirtyy ennen kuin se ottaa kiinni. Vapaaliikkeen tulisi olla 10-20 mm jarruvivun päästä mitattuna.

1. Käännä jarrun säätömutteria (2) oikean vapaaliikkeen saavuttamiseksi. Tarkista säädön jälkeen että säätömutterin kovera osa vastaa tapin (3) kuperaan.

(A) = vähentää vapaaliikettä (B) = lisää vapaaliikettä

2. Paina jarrua useaan kertaan ja tarkista, että pyörä pyörii vapaasti kun vapautat jarrun.

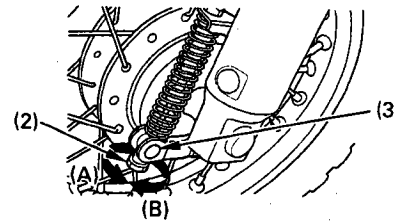
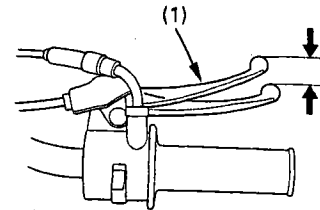

Takajarru

Säätö

1. Aseta moottoripyöräsi sivuseisontatuuelle.

2. Mittaa kuinka pitkän matkan takajarrupoljin (1) liikkuu ennen kuin se pitää. Vapaaliikkeen tulisi olla 10-20 mm. Jos säätö on tarpeen säädä säätömutterista (2). Tarkista säädön jälkeen että säätömutterin kovera osa vastaa tapin (3) kuperaan.

3. Paina jarrua useaan kertaan ja tarkista, että pyörä pyörii vapaasti kun vapautat jarrun.

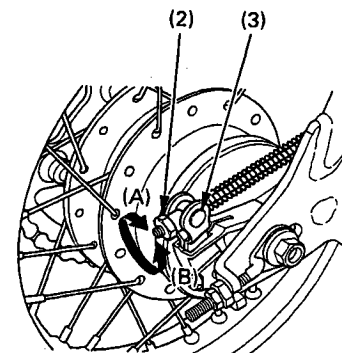
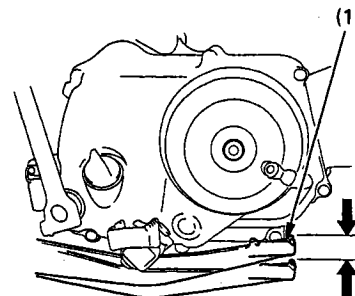

KYTKIN

Kytkimen säätö:

1. Löysää lukkomutteri (1)

2. Kierrä säätöruuvia (2) myötäpäivään 1 kierros, älä käännä liikaa.

3. Kierrä säätöruuvia vastapäivään kunnes tunnet ruuvissa vastusta. Tästä kohdasta kierrä säätöruuvia myötäpäivään 1/8 - 1/4 osa kierrosta ja kiristä lukkomutteri.

4. Käynnistä moottori, suorita testiajo ja varmista kytkimen toiminta.

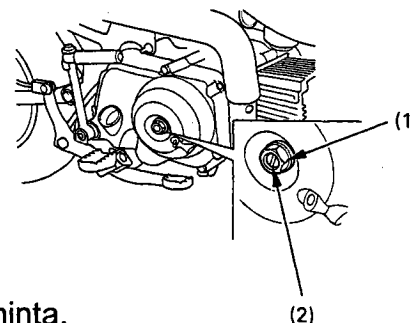

HUOM! Jollei säätöä saada onnistumaan tai kytkin ei toimi kunnolla, ota yhteys valtuutettuun HONDA-huoltokorjaamoosi.

POLTTOAINE

Polttoainehana

Polttoainehana (1) sijaitsee polttoainetankin alareunassa vasemmalla puolella.

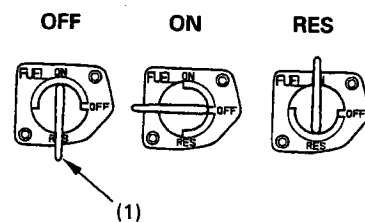

OFF - asennossa polttoaine ei pääse tankista kaasuttimeen. Käännä hana aina OFF - asentoon, kun moottoripyöräsi ei ole käytössä.

ON - asennossa polttoaine virtaa varsinaisesta polttoainesäiliöstä vapaasti kaasuttimeen.

RES - asennossa polttoaine virtaa varatankista kaasuttimeen. Käytä varatankkia ainoastaan silloin kun päätankki on tyhjä. Varatankin tilavuus on 1.1 l. Täytä tankki mahdollisimman pian sen jälkeen kun olet siirtynyt varatankin käyttöön.

Polttoainesäiliö

Polttoainesäiliön tilavuus on 3,0 l.

Kun avaat polttoainesäiliön korkin (1) ota huohotinputki (2) irti etunumerotaulusta (3). Kierrä korkkia vastapäivään. Kiinnitettäessä kierrä korkki huolella kiinni myötäpäivään. Laita huohotinputki takaisin etunumerotauluun. Älä täytä polttoainetta yli täyttörajan (4). Käytä aina puhdasta, vähälyijyistä tai lyijytöntä bensiiniä, jonka oktaaniluku on 91 tai suurempi. **Suositus 95E.**

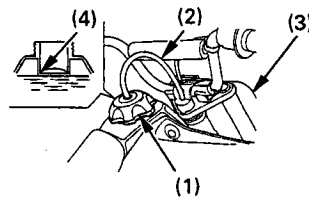

VAROITUS !

Jos moottorissa ilmenee "nakutusta" ajaessa tasaisella nopeudella, vaihda polttoaineen laatua. Jos "nakutus" edelleen jatkuu, ota yhteys valtuutettuun HONDA-huoltokorjaamoon. Mikäli et huolehdi pyöräsi ajoissa huoltoon se voidaan katsoa väärinkäytökseksi, jolloin korjaus ei enää kuulu HONDA-takuun piiriin.

Joskus pientä "nakutusta" saattaa kuulua painavaa lastia kuljetettaessa. Tällöin ei ole syytä huoleen, se on vain merkki siitä, että moottorisi toimii tehokkaasti.

VAROITUS !

- * Polttoaine on erityisen herkästi syttyvää.
- * Täytä säiliö hyvin tuuletetussa tilassa, moottorin ollessa sammutettuna. Katso, ettei lähistöllä ole avotulta.
- * Älä täytä polttoainesäiliötä liian täyteen. Polttoainetta ei saa olla täyttöaukon kaulassa.
- * Kierrä polttoainesäiliön korkki huolellisesti kiinni täytön jälkeen.
- * Älä läikytä polttoainetta. Läikkynyt polttoaine saattaa syttyä. Jos polttoainetta vuotaa yli, kuivaa ympäröivä alue ennen moottorin käynnistämistä.
- * Vältä polttoaineen ihokosketusta tai polttoainehöyryn hengittämistä.
- * **Pidä polttoaine pois lasten ulottuvilta.**

MOOTTORIÖLJY

Öljymäärän tarkistus

Tarkista moottoriöljyn määrä päivittäin ennen ajoa. Öljyntäyttökorkki / mittatikku (1) sijaitsee oikealla puolella moottoria. Öljyn määrän tulee olla mittatikun ylä- (2) ja alarajan (3) välissä.

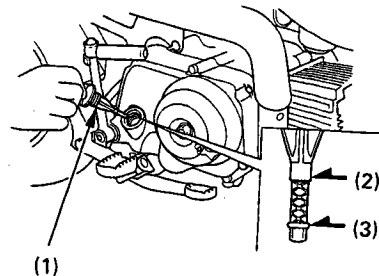

1. Nosta moottoripyörä pystyasentoon, tasaiselle alustalle. Irrota täyttötulppa / mittatikku ja pyyhi se puhtaaksi. Aseta mittatikku takaisin paikalleen kiertämättä sitä kuitenkaan kiinni.

2. Jos tarpeen, lisää suositeltua moottoriöljyä ylärajaan asti. Älä täytä yli.

3. Aseta täyttötulppa / mittatikku paikoilleen. Tarkista mahdolliset öljyvuodot.

VAROITUS ! Ajaminen liian pienellä öljymäärällä voi aiheuttaa vakavan moottorivaurion.

RENKAAT

Sopiva ilmanpaine renkaissa takaa parhaan mahdollisen vakauden, ajomukavuuden ja renkaiden kestoiän. Tarkista rengaspaine säännöllisesti ja säädä tarpeen mukaan.

HUOM !

Renkaiden ilmanpaine mitataan niiden ollessa kylmät. Pyörässä on normaalit maasto-pyörärenkaat. Oheisten erittelyjen mukaan voit valita oikeanlaiset vararenkaat:

	Etä	Taka
Rengaspaine kylmänä kPa (kg/cm ² , psi)	100 (1.00, 15)	125 (1.25, 18)
Rengaskoot	2.50-10	2.50-10

VAROITUS !

* Älä yritä itse korjata tai paikata rengasta / sisärenngasta. Renkaan tasapaino ja luotettavuus voivat heikentyä.

* Huolimaton renkaiden täyttö voi aiheuttaa epänormaalia kulumista ja on turvallisuusriski.

* Liian vähäinen ilmanpaine voi aiheuttaa renkaan lähtemisen vanteelta ja siten vaaratilanteen.

* Ajo kuluneilla renkailla on vaarallista, koska pyörää saattaa olla vaikea hallita.

Vaihda renkaat ennen kuin urasyvyys saavuttaa 3 mm:n minimirajan. Varo lasinsiruja, nauloja, ym. teräviä esineitä.

VIRTALUKKO, sijaitsee polttoainetankin alla.

Toiminta:

OFF Moottoria ei voi käynnistää. Avaimen voi irrottaa.
ON Moottoria voi käynnistää. Avainta ei voi irrottaa.

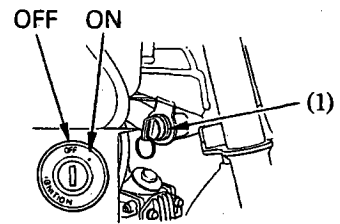

MOOTTORIN PYSÄYTYSKATKAISIN

Moottorin pysäytyskatkaisin (1) sijaitsee vasemmanpuoleisen ohjauksen vieressä. Kun katkaisin on (RUN)-asennossa, moottori käynnistyy.
Kun katkaisin on (OFF)-asennossa, moottori pysähtyy.

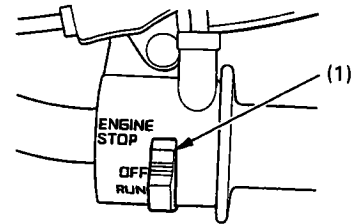

TARKISTUKSET ENNEN AJOA

VAROITUS!

** Jollei moottoripyörää tarkisteta ennen ajoa, voi moottoripyörällesi tapahtua vakavia vaurioita tai onnettomuus.*

Tarkista pyöräsi joka päivä ennen ajoa. Alla olevat tarkistukset vievät vain hetken, mutta voivat ajan mittaan säästää aikaa, kustannuksia ja mahdollisesti terveytesi.

1. Moottoriöljyn määrä - Lisää tarvittaessa ja tarkista mahdolliset vuodot.
2. Polttoaineen määrä - Lisää tarvittaessa ja tarkista ettei ole vuotoja.
3. Jarrut - Tarkista kunto. Säädä vapaaliike jos tarpeen.
4. Renkaat - Tarkista kunto ja ilmanpaine.
5. Pinnat ja vannelukko - Tarkista ja kiristä jos tarpeen.
6. Toisioketjut - Tarkista kunto ja vapaaliike. Kiristä ja voitele jos tarpeen.
7. Ketjulaahain - Tarkista mahdollinen kuluminen.
8. Kaasuläppä - Tarkista joustava aukeaminen ja suljenta kaikissa ohjausasunnoissa. Jos tarpeen säädä vapaaliike.
9. Sytytystulppa ja korkeajännitejohto - Tarkista, että on kunnolla paikoillaan.
10. Moottorin pysäytyskatkaisin - Tarkista toiminta.
11. Mutterit, pultit, kiinnikkeet - Tarkista, että etupyörän / takapyörän akselin mutterit ovat kunnolla kiinni. Tarkista myös muut mutterit, pultit ja kiinnikkeet.

Korjaa kaikki poikkeavuudet ennen ajoa. Ota yhteys valtuutettuun HONDA-huolto-korjaamoon, jollet itse osaa korjata vikaa.

MOOTTORIN KÄYNNISTÄMINEN

VAROITUS !

* Älä koskaan käytä moottoria suljetussa tilassa. Pakokaasu on myrkyllistä ja voi aiheuttaa tajuttomuuden ja johtaa kuolemaan.

*Käynnistäminen vaihteen ollessa päällä voi johtaa loukkaantumiseen ja pyörän rikkoontumiseen.

Käynnistys

Käännä virtalukko ON – asentoon, ja moottorin hätäkatkaisin (RUN) – asentoon. Tarkista, että vaihde on vapaalla. Käännä polttoainehana ON-asentoon. Jos käynnistät lämpimän moottorin uudelleen, seuraa "korkean lämpötilan" -ohjeita.

Ulkolämpötila normaali, 10° - 35°C

1. Työnnä rikastinvipu (1) kokonaan auki (A).
2. Avaa hieman kaasua. Polkaise käynnistinpolkimella moottori käyntiin. Polkaise nopealla, jatkuvalla liikkeellä.

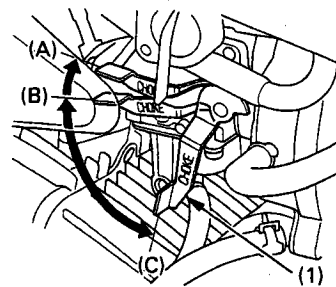

VAROITUS !

Älä anna käynnistinpolkimen palata takaisin vapaasti polkimen pysäyttimeen, koska moottorin koppa saattaa vaurioitua.

3. Kun moottori on käynnistynyt, siirrä rikastinvipu asentoon (B).
4. Noin puolen minuutin kuluttua moottorin käynnistämisestä, paina rikastinvipu alas kokonaan "täysin kiinni" (C) -asentoon.
5. Jos tyhjäkäynti on epätasaista, avaa hieman kaasua.

Ulkolämpötila korkea, 35°C tai yli

1. Älä käytä rikastinta.
2. Avaa hieman kaasua, ja käynnistä moottori (katso kohta 3. "Ulkolämpötila normaali").

Ulkolämpötila alhainen, 10°C ja alle

1. Seuraa vaiheita 1 - 3 "ulkolämpötila normaali" ohjeista.
2. Lämmitä moottori avaamalla ja sulkemalla kaasua vähitellen.
3. Jatka moottorin lämmittämistä rikastinvipu aivan alhaalla "täysin kiinni" (C) -asennossa, kunnes moottori käy tasaisesti.

VAROITUS !

Jatkuva rikastimen käyttö voi vaurioittaa mäntää ja sylinterin seinämien voitelua.

Jos moottori ei käynnisty usean yrittämisen jälkeen, se on voinut saada liikaa polttoainetta. Työnnä rikastinvipu täysin kiinni (C). Aukaise kaasua täysin auki ja pyöritä moottoria muutaman kerran käynnistinpolkimella, samalla kun moottorin hätäkatkaisin on (OFF) – asennossa. Seuraa tämän jälkeen "Lämpimän moottorin" käynnistysohjeita.

SISÄÄNAJO

Aja ensimmäinen päivä tai ensimmäiset 25 km hillitysti, sillä sisäänajon aikana uudet pinnat hioutuvat toisiinsa ja kuluvat nopeasti. Vältä tänä aikana täydellä kaasulla ajoa.

AJO

VAROITUS!

* Muista lukea turvallisuusohjeet sivuilta 2 ja 3 ennen ajoa.

* Tarkista, että sivuseisontatuki on vedetty kokonaan sisään ennen kuin lähdet ajamaan. Jos tuki on ulkona se voi häiritä pyörän hallintaa vasemmalle käännäessä.

1. Kun moottori on lämmitetty moottoripyöräsi on valmis ajoon.

2. Kun moottori käy tyhjäkäyntiä, kytke 1. vaihde päälle nostamalla vaihdevipua ylös.

3. Lisää tasaisesti moottorin nopeutta avaamalla kaasua.

4. Nopeuden kasvaessa, sulje kaasua ja vaihda 2 vaihteelle nostamalla vaihdevipua. Toimi samalla tavalla vaihtaessasi 3 vaihteelle.

5. Nosta vipua vaihtaessasi isommalle vaihteelle ja paina vipua vaihtaessasi pienemmälle. Kun vaihdevipun päästä vapaaaksi, se palautuu automaattisesti vaakasuoraan asentoon.

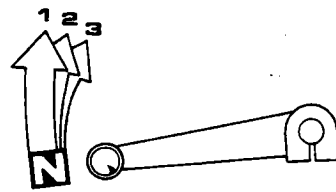

VAROITUS!

* Älä vaihda pienemmälle vaihteelle, jos vauhtia on liikaa ja moottori joutuu pyörimään ylikierroksilla, sillä takapyörä voi menettää kosketuksensa maahan ja voit menettää moottoripyöräsi hallinnan.

* Älä vaihda vaihteita sulkematta kaasua. Seurauksena saattaa olla moottorin ja/tai voimansiirron vaurioituminen.

* Älä hinaa tai työnnä moottoripyörää pitkiä matkoja moottorin ollessa sammutettuna. Vaihteisto ei saa tarpeeksi voitelua ja seurauksena saattaa olla vaihteiston vaurioituminen.

* Älä käytä moottoria korkeilla kierroksilla vaihteen ollessa vapaalla, seurauksena saattaa olla moottorin vaurioituminen.

JARRUTTAMINEN

Käytä samanaikaisesti etu- ja takajarrua normaalissa jarrutustilanteessa, ja kun vähennät nopeutta vaihtaessasi vaihteita pienemmälle vaihteelle. Maksimaalisen jarrutustehon saavuttamiseksi, sulje kaasun ja jarruta sekä etu- että takajarruilla voimakkaasti.

VAROITUS !

- * Ainoastaan etu- tai takajarrun käyttö heikentää jarrutustehoa. Voimakas jarrutus voi aiheuttaa jomman kumman pyörän lukkiutumisen, joka taas vaikeuttaa pyörän hallintaa.
- * Jos mahdollista, vähennä nopeutta tai jarruta ennen mutkaan tuloa. Kaasun sulkeminen tai jarruttaminen mutkassa saattaa irrottaa renkaan otteen tiestä ja aiheuttaa moottoripyörän hallinnan menettämisen.
- * Jarrutusteho laskee ajettaessa märällä alustalla. Kaikki toimintosi tulisivat olla pehmeitä näissä olosuhteissa. Äkillinen kiihdytys, jarrutus tai kääntyminen voivat aiheuttaa pyörän hallinnan menettämisen. Oman turvallisuutesi vuoksi, harjoittele erityistä varovaisuutta jarrutus-, kiihdytys- ja kääntymistilanteissa.
- * Kun laskeudut pitkää, jyrkkää mäkeä, jarruta vuorotellen moottorilla ja jarruilla. Jarrujen yhtämittainen käyttö saattaa ylikuumentaa ne ja siten vähentää niiden tehoa.

PYSÄKÖIMINEN

Kun olet pysäyttänyt moottoripyörän, kytke vaihde vapaalle ja käännä polttoainehana OFF - asentoon. Paina moottorin pysäytyskatkaisin (OFF) – asentoon. Käytä sivuseisontatukea pitäessäsi moottoripyörän pysäköitynä. Käännä virtalukko OFF – asentoon ja irrota avain.

VAROITUS !

- * Pysäköi moottoripyöräsi kovalle, tasaiselle alustalle, jotta se ei pääse kaatumaan.
- * Jos sinun on pysäköitävä kaltevalle alustalle, aseta moottoripyörän etupää ylämäkeen päin, jotta välttyisit moottoripyörän kaatumiselta tai sivuseisontatuen kääntymiseltä pois alta.

KUINKA VOIT EHKÄISTÄ MOOTTORIPYÖRÄSI VARASTAMISEN

1. Varmistu, että pyöräsi asiakirjat ovat ajan tasalla.
2. Pysäköi moottoripyöräsi lukittuun talliin aina kun se on mahdollista.
3. Käytä moottoripyöräsi hyvälaatuista varashälytintä.
4. Laita nimesi, osoitteesi ja puhelinnumerosi tähän omistajan käsikirjaan ja säilytä se moottoripyöräsi. Usein varastettu pyörä on voitu tunnistaa siinä mukana olevan omistajan käsikirjan avulla.

Nimi _____

Osoite _____

Puh. _____

MOOTTORIPYÖRÄN HUOLTO

Kun moottoripyöräsi kaipaa huoltoa, muista, että valtuutettu HONDA-huoltokorjaamo tuntee pyöräsi parhaiten ja on parhaiten varustautunut huoltamaan ja korjaamaan sen. Huoltotaulukossa mainitut työt tulisi teettää pätevällä huoltohenkilökunnalla. Voit myös tehdä melko paljon itse, jos olet mekaanisesti pätevä.

Huoltovälit seuraavassa taulukossa perustuvat keskitason ajo-olosuhteisiin. Kilpailukäytössä olleet tai tavanomaista mutaisemmassa tai pölyisemmässä ympäristössä ajatut tarvitsevat tiheämpää huoltoa.

Ota yhteys valtuutettuun HONDA-huoltokorjaamoon, jotta tiedät suositukset oman pyöräsi huoltoväleiksi.

HUOLLON VAROVAISUUSTOIMENPITEET

VAROITUS !

* Jos moottoripyöräsi on kaatunut tai ollut mukana kolarissa, tarkista säätövivut, vaijerit ja muut tärkeät osat vahingoilta. Älä aja moottoripyörää jos vahingot vaikuttavat turvallisuuteen.

* Pyydä HONDA-huoltokorjaamoasi katsomaan tärkeimmät osat; rungon, jousitukset, ohjaukseen liittyvät osat yms. joita et mahdollisesti itse huomaa.

* Pysäytä moottori ja tue pyörä huolellisesti tasaiselle alustalle ennen kuin alat huoltaa pyörää.

* Käytä uusia, alkuperäisiä HONDA-osia tai vastaavia huollossa ja korjauksessa. Osat, jotka eivät ole vastaavaa laatua voivat heikentää moottoripyöräsi turvallisuutta.

HUOLTO-OHJEET

huoltokohde	huoltoväli	sisäänajohuolto joka on 150 km tai 1 kk	normaali huoltoväli joka on 1000 km tai 6 kk
polttoainejärjestelmä / -letkut *			T
kaasukahvan toiminta *			T
ilmanpuhdistin (1)			P
sytytystulppa			T
venttiilien vällys *		T	T
moottoriöljy		V	V
moottoriöljyn verkkosuodatin **		puhdistus kerran vuodessa	
kaasuttimen tyhjäkäynti *		T	T
toisioketju (1)		T	T 500km:n välein
toisioketjun ohjain			T
jarrukenkien kuluminen			T
jarrujärjestelmät		T	T
kytkinjärjestelmä		T	T
sivuseisontatuki			T
jousitus *			T
kipinän sammutin*			P
pultit, mutterit, kiristys *		T	T
renkaat, vanteet **		T	T
ohjauslaakerit **		T	T

(1) Huolla useammin, jos ajat märissä tai pölyisissä olosuhteissa

* Näissä huoltokohteissa tarvitaan erityistietoja ja -työkaluja, joten on suositeltavaa, että huolto suoritetaan valtuutetussa HONDA-huoltokorjaamossa.

** Turvallisuuden vuoksi suosittelemme, että nämä kohteet huolletaan ainoastaan valtuutetussa HONDA-huoltokorjaamossa.

T = tarkasta, puhdista, säädä, voitele tai vaihda jos tarpeen

P = puhdista

V = vaihda

TÖKALUT

Sytytystulpan avain (1) ja kahva (2) sijaitsevat työkalupussissa (3).

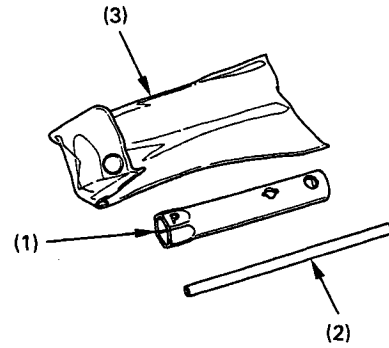

SARJANUMEROT

Saatat tarvita moottoripyöräsi runko- ja moottorinumeroa tilatessasi uusia osia. Kirjoita numerot tähän ylös:

Ruonkonumero: _____

Runkonumero (1) on lyöty ohjauslaakerin vasemmalle puolelle.

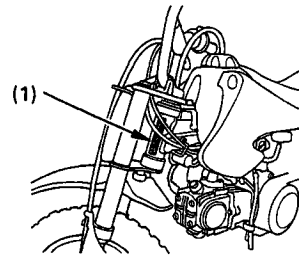

Moottorinumero: _____

Moottorinumero (2) on lyöty vasemmalle puolelle moottoria.

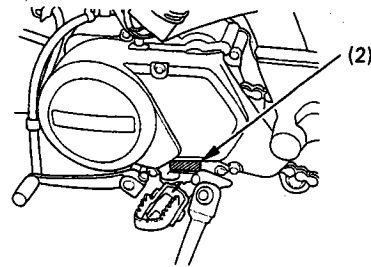

Värikoodi (1) on kiinnitetty runkoputkeen vasemmalle puolelle. Se on tarpeen kun tilaat varaosia. Kirjoita pyöräsi malli ja värikoodi tähän ylös.

Malli: _____

Väri: _____

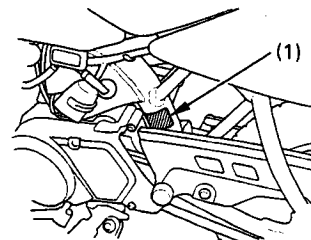

ILMANSUODATIN

Ilmansuodatin tulisi puhdistaa säännöllisin väliajoin, huoltotaulukon mukaan. Huolla suodatin useammin, jos ajat epätavallisen pölyisissä tai märissä olosuhteissa.

1. Irrota kaksi ruuvia (1), ilmansuodatinkotelo (2) ja ilmansuodatin (3).

2. Pese ilmansuodatin puhtaassa, syttymättömässä tai korkean leimahduspisteen omaavassa liuottimessa ja anna kuivua.

3. Aseta ilmansuodatin puhtaaseen vaihteistoöljyyn (SAE 80-90) kunnes se on läpeensä märkä, puserra ylimääräinen öljy pois.

4. Asenna ilmansuodatin ja suodatinkoppa paikoilleen. Huomioi että suodatinkotelossa (6) oleva ohjain (5) vastaa ohjaimen (4).

VAROITUS!

*Älä käytä bensiiniä tai matalan leimahduspisteen omaavaa liuotinta. Ne saattavat syttyä palamaan.

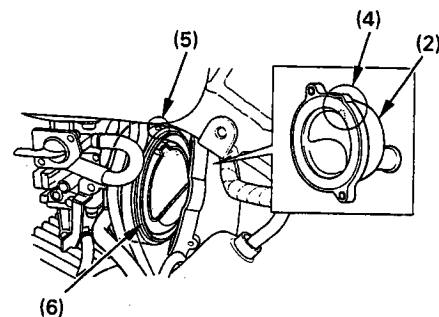
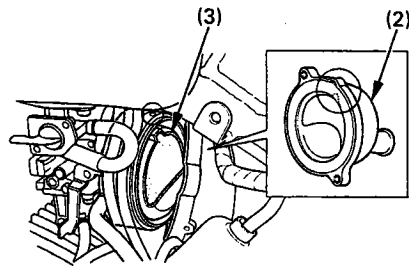
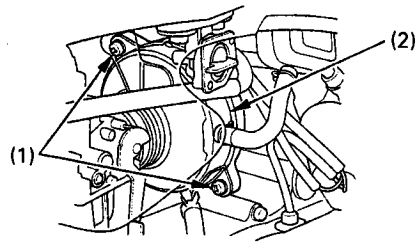

MOOTTORIÖLJY

Öljysuositus:

Käytä Hondan omaa 4-tahtiöljyä tai vastaavaa. Käytä ainoastaan korkealaatuista moottoriöljyä luokituksestaan SF tai SG.

HUOM!

Moottoriöljy on tärkeä moottorin toimintakykyyn ja huoltoikään vaikuttava tekijä.

Suosittelava öljyn viskositeetti.

SAE 10W-40

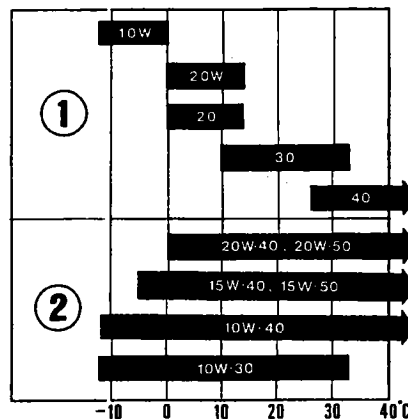

Moottoriöljyn viskositeetti valitaan ilman lämpötilan mukaan. Moottoriöljyn laatu on päätekijä joka vaikuttaa moottorin ikään. Vaihda öljy huolto-ohjeen mukaan.

HUOM!

Vaihda moottoriöljy moottorin ollessa käyttölämmiin.
Aseta moottoripyörä sivuseisontatuen varaan,
jotta öljy valuu kunnolla ulos.

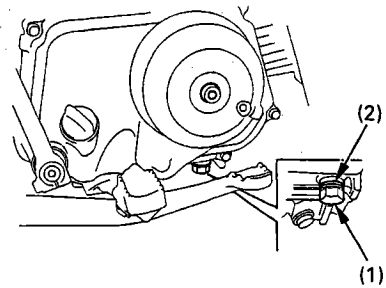

1. Irrota öljyn täyttötulppa oikeanpuoleisen kampikammion kannesta.
2. Laita tyhjennysastia kampikammion alle. Irrota öljyn poistotulppa (1).
3. Polkaise käynnistinpoljinta useita kertoja samalla kun painat moottorin hätäkatkaisinta jotta moottoriin mahdollisesti jäänyt öljy poistuisi.
4. Kun kaikki öljy on poistunut, varmista että poistotulpan tiiviste (2) on hyvässä kunnossa ja laita poistotulppa takaisin. Tulpan kiristysmomentti on 25 Nm (2,5 kgm).
5. Täytä kampikammio 0,6 l suositellulla öljyllä ja laita täyttötulppa takaisin.
6. Käynnistä moottori ja anna sen käydä tyhjäkäyntiä muutaman minuutin ajan.
7. Pysäytä moottori. Varmista, että öljymäärä on ylämerkin kohdalla ja moottoripyörä on pystyasennossa ja ettei mitään vuotoja löydy.

VAROITUS!

Käytetty moottoriöljy voi aiheuttaa ihosyöpää jos se on jatkuvasti kosketuksissa ihon kanssa. Tosin tämä on epätodennäköistä, jollet käsittele käytettyä öljyä päivittäin. On kuitenkin aina paras pestä öljy käsistä kunnolla saippuavedellä niin pian kuin mahdollista.

HUOM!

Hävitä käytetty öljy ottaen huomioon ympäristösi ja viranomaisten vaatimukset. Vie se esim. suljetussa astiassa lähimmälle huoltoasemalle. Älä koskaan heitä öljyä roska-
laatikkoon tai kaada maahan.

SYTYTYSTULPPA**Suosittelava tulppa:**

Standardi	CR6HSA (NGK), U20FSR-U (DENSO)
Kylmälle säälle alle 5°C	CR5HSA (NGK), U16FSR-U (DENSO)
Kovaan ajoon	CR7HSA (NGK), U22FSR-U (DENSO)

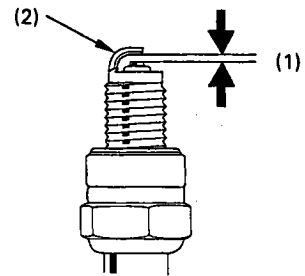

1. Irrota sytytystulpan hattu, puhdista tulpan ympärys liasta ja irrota sytytystulppa.
2. Tarkista ovatko elektrodit kuluneet. Keskielektrodissa pitäisi olla terävät kulmat eikä sivuelektrodi saa olla kulunut. Vaihda tulppa jos tarpeen.
3. Varmista rakotulkillla, että sytytystulpan kärkiväli (1) on 0,6-0,7 mm. Jos säätö on tarpeen, käännä sivuelektrodia (2) varovasti. Tarkista, että tulpan tiiviste on kunnossa.
4. Kierrä sytytystulppa käsin kiinni. Kierrä uutta tulppaa 1/2 kierrosta tulppa-avaimella, jotta tiiviste menee kunnolla paikoilleen. Jos käytät vanhaa tulppaa, kierrä sitä vain 1/8 - 1/4 kierrosta. Kiinnitä sytytystulpan hattu.

VAROITUS!

* Sytytystulppa pitää kiertää huolellisesti paikalleen. Jos tulppa ei ole kierretty kunnolla kiinni, se voi liikaa kuumetessaan aiheuttaa moottorivaurion. Älä koskaan käytä huonokuntoista / vääränlaista tulppaa.

KAASUTIN

Tyhjäkäynnin säätö

HUOM!

*Älä yritä korvata muiden osien vikoja kaasuttimen säädöillä. Ota yhteys valtuutettuun HONDA-huoltokorjaamoon säännöllisesti suoritettavaa kaasuttimen säätöä varten.

*Moottorin tulee olla käyttölämpöinen, jotta tyhjäkäynnin säätäminen onnistuu. Noin 10 min. ajo ennen säätöä riittää.

1. Lämmitä moottori ja pidä pyörä pystyasennossa.
2. Tyhjäkäynti säädetään säätöruuvista (1).
Tyhjäkäynnin kierros-luku on 1700 +/- 100 rpm.

Seosruuvien säätö

1. Käännä seosruuvia (2) myötäpäivään kunnes moottorin kierrokset laskevat. Käännä tämän jälkeen seosruuvia vastapäivään kunnes moottorin kierrokset laskevat. Aseta ruuvi täsmälleen näiden kahden ääriasennon väliin säätääksesi polttoaineseoksen. Normaalisti sopiva asento on 1 - 1/2 kierrosta auki täysin kiinni olevasta asennosta.

2. Jos tyhjäkäynnin kierros-luku muuttuu seosruuvien säädön jälkeen, säädä tyhjäkäynti uudelleen kääntämällä kaasun tyhjäkäyntiruuvia (1).

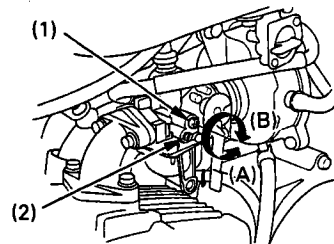

KAASUN TOIMINTA

Vaijerin tarkistus

Tarkista että kaasuvipu kiertyy ääriasentoihinsa ohjaustangon ollessa täysin käännettynä oikealle ja vasemmalle.

Tarkista kaasuvaijerin (1) kunto kaasukahvasta kaasuttimeen asti. Jos vaijeri on kiertynyt, vääntynyt, murtunut tms. korjaa ne tai vaihda uusiin osiin. Voitele kaasuvaijeri ja muut liikkuvat osat.

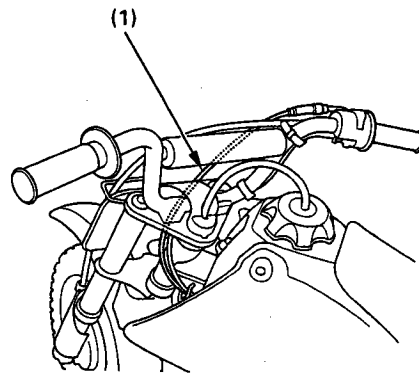

VAROITUS!

Jotta ajaminen olisi mahdollisimman turvallista, kaasuvivun pitää olla oikein säädetty.

Normaali kaasukahvan vapaaliike on 2-6 mm.

Säädöt tehdään vaijerin säätimestä (2). Säättäessäsi löysää lukkomutteri (3) ja käännä säädintä. Tarkista säädön jälkeen kaasuvivun toiminta ohjaustangon ääriasennoissa.

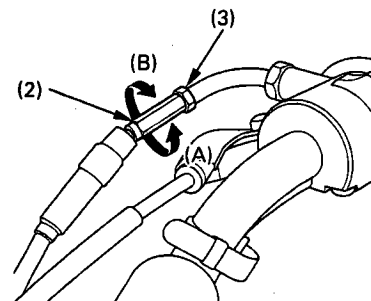

Kaasukahvan rajoittimen säätö.

1. Löysää lukkomutteria (1).

2. Käännä säätöruuvia kiinni rajoittaaksesi kaasukahvan liikettä tai auki lisätäksesi sitä. Säätöruuvien kierteen mitta (3) on 21 mm kun kaasu on säädetty täysin avautuvaksi ja sitä pienempi mitä enemmän halutaan kaasun avautumista rajoittaa. Älä poista ruuvia kokonaan.

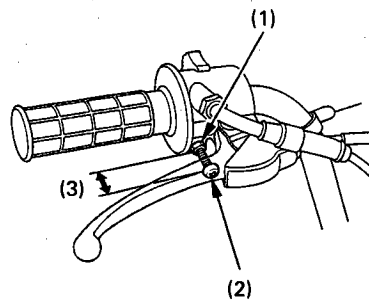

3. Kiristä säädön jälkeen lukkomutteri.

VENTTIILIEN VÄLYKSEN SÄÄTÖ

Liian suuri välys saattaa aiheuttaa epänormaalia ääntä ja liian pieni välys saattaa aiheuttaa venttiilien vaurioitumisen. Tarkista siksi välykset säännöllisesti. Venttiilien välysten säätö tehdään moottorin ollessa kylmä.

HUOM! Venttiilien välys muuttuu moottorin lämpötilan noustessa.

1. Irrota venttiilien suojakorkit (3), ruuvit (2) ja kampikammion vasemmanpuoleinen kansi (1).

2. Pyöritä generaattorin vauhtipyörää vastapäivään kunnes T-merkki (4) osuu vastakkain moottorilohkon merkin (5) kanssa. Tässä asennossa mäntä on joko puristus- tai pakotilassa. Säätö pitää tehdä kun mäntä on yläkuolokohdassa ja imu- ja pakoventtiili ovat kiinni. Tämä asento voidaan varmistaa liikuttamalla keinuviipuja. Jos ne ovat vapaat, se on merkinä siitä, että venttiilit ovat kiinni ja säätö voidaan suorittaa. Jos ne ovat tiukat ja venttiilit ovat auki, pyöritä kampiakselia 360° ja aseta T-merkki (4) ja vastamerkki (5) kohdakkain. Mittaa venttiilien välykset asettamalla 0,05 mm:n rakomitta (6) säätöruuvien ja keinuviivun väliin. Jos säätö on tarpeen, löysää lukkomutteria (8) ja käännä säätöruuvia (7) niin, että tuntuu hiukan vastustusta kun rakotulkki (6) asetetaan. Kun välykset on säädetty, kiristä lukkomutteri samalla kun pidät kiinni säätöruuvista niin, ettei se pääse liikkumaan. Tarkista välykset uudelleen. Asenna kaikki osat takaisin paikoilleen.

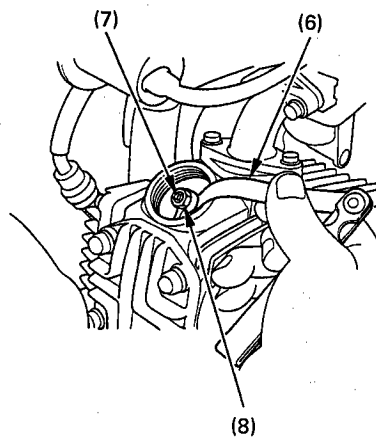
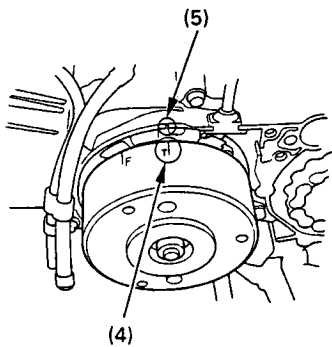
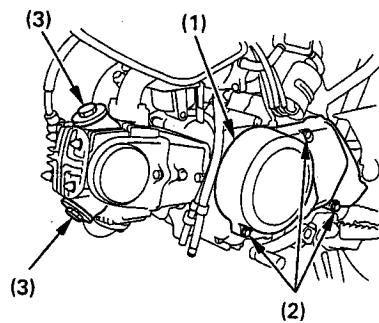

KIPINÄN SAMMUTIN

HUOM !

Pakojärjestelmä on puhdistettava säännöllisesti. Tukkeutunut pakojärjestelmä saattaa alentaa moottorin tehoa.

VAROITUS !

Pakoputkisto pysyy kuumana pitkään moottorin sammutuksen jälkeen. Anna moottorin jäähtyä kunnolla ennen kuin kosket pakoputkistoon.

1. Irrota kolme pulttia (2), kipinänsammutin (1) ja tiiviste (3) äänenvaimentajasta (4).

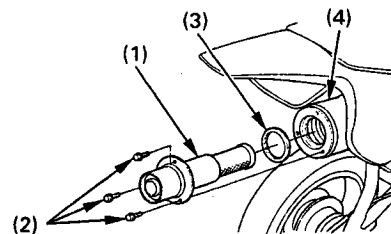

2. Käytä harjaa poistaaksesi karstan kipinänsammuttimen verkko-osasta. Käytä harjaa varoen ettet vaurioita verkkoa. Tarkasta että kaikki reiät ovat puhtaat karstasta, ja että kipinänsammutin ja tiiviste on virheetön. Vaihda tarvittaessa.

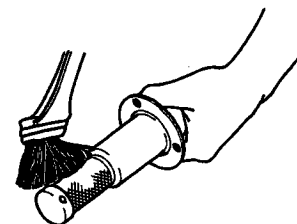

3. Asenna osat takaisin käännettyssä järjestyksessä.

TOISIOKETJUT

Toisioketjujen (1) huoltoikä on riippuvainen kunnollisesta voitelusta ja säädöstä. Heikko huolto voi aiheuttaa ennenaikaista kulumista tai ketjujen tai hampaiden vioittumista. Jos ajat moottoripyörääsi pölyisissä olosuhteissa, huolla ja voitele ketjut useammin.

1. Sammuta moottori, aseta moottoripyörä sivuseisontatuuelle ja siirrä vaihde vapaalle.

2. Tarkista ovatko ketjut löysällä ketjujen alaosasta keskikohdalta mitattuna. Ketjujen tulisi liikkua 15-25 mm pystysuorassa vapaaliikkeessä kädellä koitettuna.

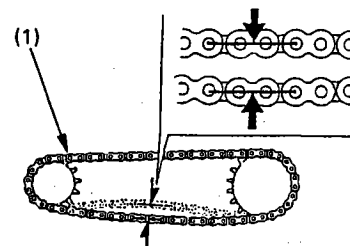

3. Tutki ketjujen kireys pyörittämällä takapyörää. Ketjujen kireyden tulisi pysyä vakaana kun pyörä pyörii. Kuivat tai ruosteiset ketjut vaatii rasvausta.

4. Tarkista ketjulaahaimen (2) kunto. Mikäli laahaimen harjat (3) on kuluneet vaihda laahain uuteen.

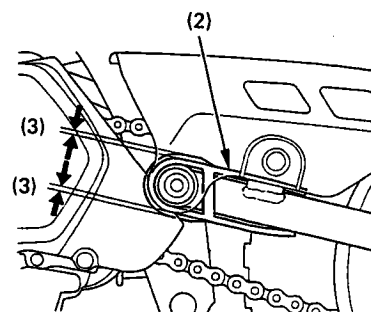

5. Irrota ketjut ja mittaa 77 ketjun lenkkiä kuvan mukaisesti. Uusien ketjujen pituus on 978 mm. Jos pituus on yli 997 mm, ketjut ovat kuluneet ja ne pitäisi vaihtaa uusiin.

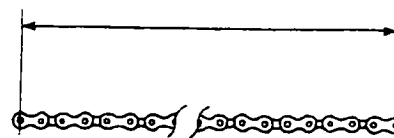

6. Tarkista hammasrattaiden kunto. Jos ratas on kulunut tai vaurioitunut, vaihda se uuteen.

vaurioitunut
VAIHDA

kulunut
VAIHDA



normaali
KUNNOSSA

HUOM!

Jos ketjut tai rattaat ovat kuluneet tai vaurioituneet, ne tulisi vaihtaa uusiin. Älä koskaan laita uusia ketjuja kuluneiden rattaiden kanssa, sillä ketjut kuluvat todella nopeasti.

Säätö

1. Nosta takarengas ilmaan asettamalla tuki moottorin alle.

2. Löysää taka-akselin mutteri (1).

3. Löysää lukitusmutterit (2) molemmin puolin. Käännä sekä oikeaa että vasenta säätömutteria (3) yhtä monta kertaa joko kiristämään tai löysäämään ketjuja. Tarkista, että säätö onnistui tarkastamalla että säätömerkki (4) on kohdakkain vastamerkin (4) kanssa samassa tasossa kummallakin puolella.

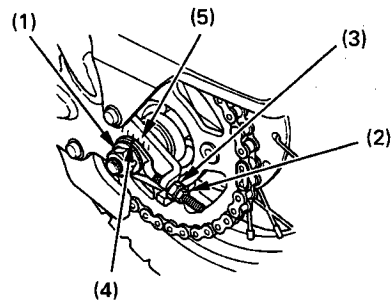

HUOM! Jos ketjut ovat löysällä kun taka-akseli on säädetty kaukaisimpaan pisteeseen, ketjut ovat kuluneet ja ne pitää vaihtaa.

4. Kiristä taka-akselin mutteri 47 N.m:iin (4,8 kg.m).

5. Kiristä säätömutterit ja lukitusmutterit.

6. Tarkista ketjujen kireys.

7. Kun olet kiristänyt mutterit, huomioi että takajarrupolkimen vapaaliike on saattanut muuttua. Tarkista vapaaliike ja säädä tarpeen mukaan.

Voitelu

Pese ketjut korkean leimahduspisteen omaavalla liuottimella esim. kerosiinilla ja kuivaa ne. Voitele ainoastaan SAE 80/90 -vaihteistoöljyllä tai erityisesti ketjujen voiteluun tarkoitettulla öljyllä.

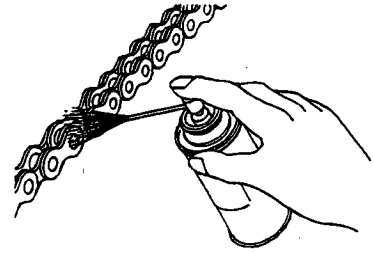

Irrotus ja puhdistus

Kun toisioketjut tulevat likaisiksi, ne pitäisi irrottaa ennen voitelua.

1. Irroita varovasti pidin (1) pihdeillä. Älä taivuta tai väännä pidikettä. Irrota päälentki. Irrota ketjut.

2. Puhdista ketjut puhtaalla syttymättömällä tai korkean leimahduspisteen omaavalla liuottimella ja anna kuivua. Tarkista onko ketjuissa kulumista tai rikkoontumisia. Vaihda ketjut jos ne saattavat vahingoittaa muita osia tai ovat siinä kunnossa ettei niitä voi huoltaa.

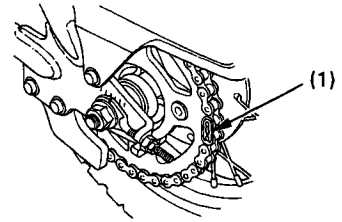

VAROITUS !

Älä koskaan käytä bensiiniä tai alhaisen leimahduspisteen omaavaa liuotinta puhdistamiseen. Ne saattavat syttyä palamaan.

3. Tarkista hammasrattaiden kulumisen tai rikkoutumisen. Vaihda jos tarpeen.

4. Voitele toisioketjut.

5. Laita ketjut hammasrattaiden päälle ja yhdistä ketjujen päät ketjuliittimellä. Asettamisen helpottamiseksi pidä ketjujen päitä takahammasratasta vasten kun asetat liittimen. Aseta ketjunliitin (1) siten, että suljettu pää on suunnattu kulkemaan eteenpäin. Ketjuliitin on tärkein ketjujen turvallisuuteen vaikuttava osa. On suositeltavaa, että uusi ketjuliitin asennetaan joka kerta kun ketjuja asennetaan paikoilleen.

6. Säädä ketjut ja takajarrupolkimen vapaaliike.

VANTEET JA PINNAT

1. Tarkista vanteet (1) ja pinnat (2) mahdollisilta vaurioilta ja kiristä mahdollisesti löystyneet pinnat.

2. Tarkista vanteiden sivuttais- ja pystyheitto. Jos heitto on huomattava, ota yhteys valtuutettuun HONDA-huoltokorjaamoon.

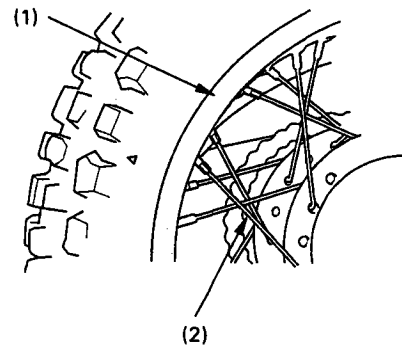

VAROITUS !

Pinnojen kireydestä ja renkaiden kunnosta huolehtiminen on erittäin tärkeää moottoripyörän toiminnan kannalta. Ensimmäisten 150 km:n aikana pinnat löystyvät nopeammin osien asentamisen uutuuden takia. Pahasti löystyneet pinnat saattavat aiheuttaa moottoripyörän hallinnan menettämisen.

ETUPYÖRÄN IRROITUS

1. Nosta etupyörä ilmaan asettamalla tuki moottorin alle.
2. Irrota suojaimeiden (4) kiinnityspultit (1).
3. Irrota etujarruvaijeri (2) ohjaimesta (3) ja irrota suojaimeet (4).
4. Irrota etujarrun säätömutteri (5) ja vedä vaijeri (2) pois jarruvivusta (6).
5. Irrota etuakselin mutteri (7) ja etuakseli haarukasta. Etupyörä on nyt poistettavissa.

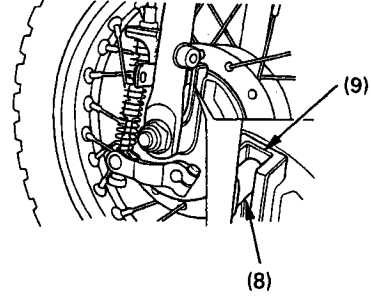
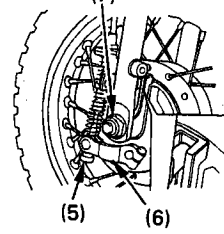
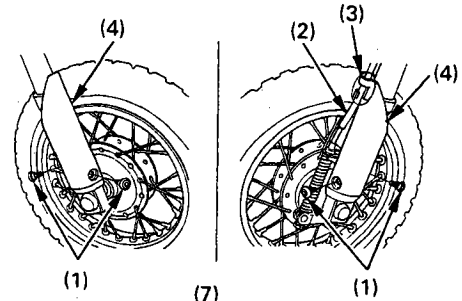

Asennusohjeita

- * Laittaessasi etupyörää takaisin, tee irrotustyö päinvastoin. Varmista että haarukan kieleke (8) on loven (9) sisällä jarrupaneelissa. Kiristä akselimutteri 47 N.m (4,8 kg.m).
- * Tarkista etujarrun säätö ja käytä jarrua useamman kerran ja tarkista pyörän vapaaliike kun vapautat jarrun.

VAROITUS!

Jos et käyttänyt momenttiavainta asennuksessa, ota yhteys valtuutettu HONDA-huoltokorjaamoon niin pian kuin mahdollista varmistaaksesi kunnan asennuksen.

TAKAPYÖRÄN IRROITUS

1. Nosta takapyörä ilmaan asettamalla tuki moottorin alle.
2. Avaa takajarrun säätöruuvi (1). Paina takajarrupoljinta ja irrota jarrutanko (2) jarruvivusta (3).
3. Löysää ketjujen lukitusmutterit (4) ja säätömutterit (5) kummaltakin puolelta.
4. Ruuvaa auki akselin mutteri (6) ja irrota akseli haarukasta. Työnnä pyörää eteenpäin ja ota toisioketjut pois vetopyörästä. Kallista moottoripyörää siten, että pyörän voi irrottaa.

Asennusohjeita

- * Asentaessasi pyörää takaisin, tee irrotustyö päinvastaisessa järjestyksessä.
- * Varmista että kieleke (8) on loven (9) sisällä. Kiristä akselimutteri 47 N.m (4,8 kg:m).
- * Säädä toisioketjut ja jarrut.
- * Käytä jarrua useamman kerran ja tarkista vapaaliike kun vapautat jarrun.

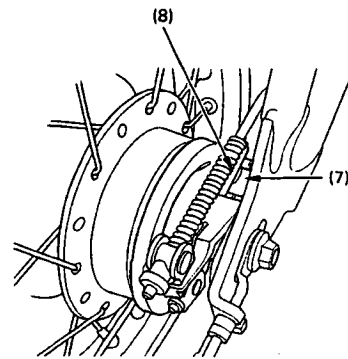
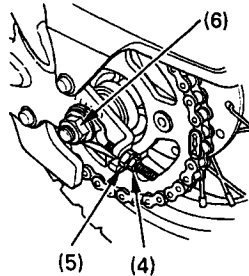
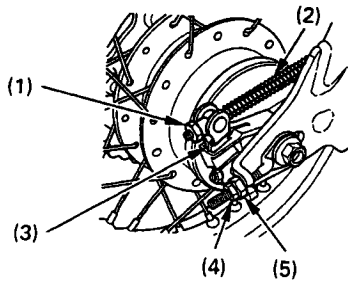

JARRUJEN KULUMISEN OSOITIN

Etu- ja takajarru on varustettu jarrujen kulumisen osoittimella. Kun jarru on päällä, jarruvipuun (2) kiinnitetty nuoli (1) osoittaa jarrupaneelissa (4) olevaa vastamerkkiä (3). Jos nuoli alittaa merkin jarrujen ollessa täysin päällä, jarrukengät on vaihdettava. Ota yhteys valtuutettuun HONDA- huoltokorjaamoon tätä toimenpidettä varten.

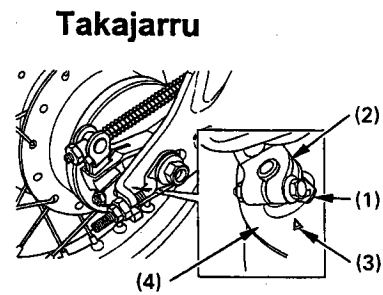
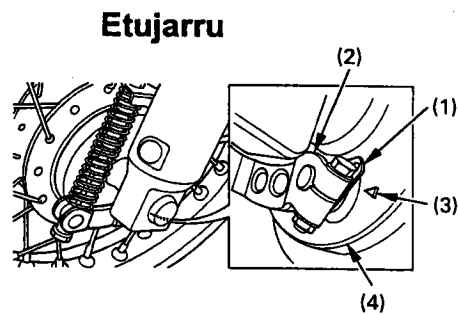

ETUJOUSITUS

Tarkista etujousituksen toiminta lukitsemalla etujarru ja liikuttamalla haarukkaa ylös alas monta kertaa. Jousituksen tulisi toimia pehmeästi ilman öljyvetoja jousituksesta. Vioittuneet, taittuneet tai vuotavat jousituksen osat tulee korjauttaa ennen kuin moottoripyörää ajetaan. Tarkista kaikki etuhaarukan, jousituksen ja ohjauksen pulttien (1 ja 2) kiinnitys.

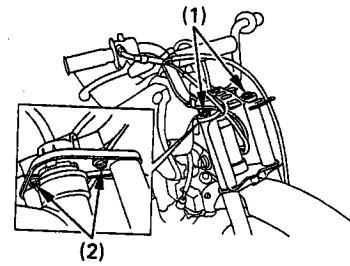

VAROITUS !

* Jos joku jousituksen osa on kulunut tai vioittunut, ota yhteys HONDA-huoltokorjaamoon lisätarkastusta varten. Jousitus vaikuttaa suoraan turvallisuuteen ja HONDA-huoltokorjaamosi on erikoistunut ja pätevä ratkaisemaan jos korvaavat osat tai korjaukset on tarpeellisia.

* Älä aja moottoripyörääsi jos siinä on irrallisia, kuluneita tai viallisia etujousituksen osia tai ohjauksessa on vikaa, koska pyörän käsiteltävyys voi oleellisesti muuttua.

TAKAJOUSITUS

Tarkista takajousitus säännöllisin väliajoin huolellisesti. Huomioi seuraavat asiat:

1. Takahaarukka pitäisi tarkistaa nostamalla takapyörästä kun moottoripyörä on tuen päällä ja tunnustelemalla näin mahdollinen holkkien (1) väljyys.
2. Tarkista kaikki jousituksen kiinnityskohdat (2).
3. Tarkista mahdolliset öljyvuodot iskunvaimentimessa.

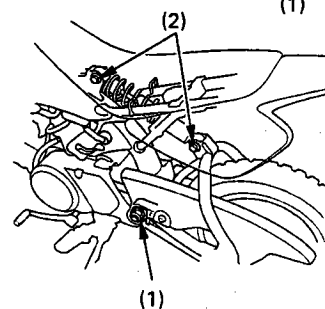
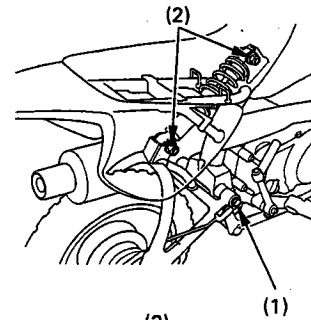

SIVUSEISONATUKI

Tarkista ettei sivuseisontatuen jousi (1) ole vioittunut tai löystynyt. Tarkista myös, että sivuseisontatuki voi liikkua vapaasti. Jos sivuseisontatuki (2) kitisee tai on jäykkä, puhdista saranan ympäristö ja voitele saranapultti puhtaalla moottoriöljyllä.

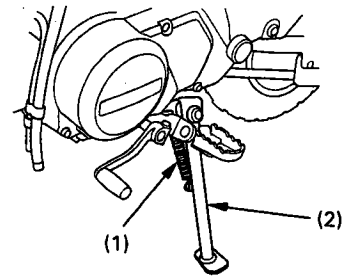

PUHDISTUS

Pese moottoripyöräsi säännöllisesti suojellaksesi pyörän pintaa ja nähdäksesi mahdolliset viat, kulumiset tai öljyvuodot.

VAROITUS ! Vältä korkeapainepesua (ja paineilmaa) seuraaviin osiin:

Pyörien navat/laakerit

Äänenvaimentimen poistoputki

Virtalukko

Moottorin hätäkatkaisin

Polttoainetankin alapuoli

Satulan alapuoli

Toisioketjut

Kaasutin

1. Huuhtele huolellisesti pesun jälkeen. Voimakkaiden pesuaineiden jäänteet voivat ruostuttaa metalliosia.
2. Kuivaa moottoripyörä, käynnistä moottori ja anna sen käydä muutamia minutteja.

VAROITUS ! Moottoripyörän peseminen voi heikentää jarrujen tehoa heti pesun jälkeen.

3. Tarkista jarrut ennen ajoa. Useampi käyttökerta on tarpeen, jotta jarrut palautuisivat normaaliin toimintakuntoon.
4. Voitele toisioketjut heti pesun jälkeen.

SÄILYTYSOHJEITA

Perusteellinen huolto ja puhdistus pidentävät moottoripyörän käyttöikä ja samanaikaisesti antavat huolettoman aloituksen seuraavalle ajokaudelle.

-Vaihda moottoriin uudet öljyt, sekä voitele toisioketju.

-Lisää polttoaineen sekaan polttoaineen säilöntäainetta (Fuel stabilizer) ja käytä moottoria niin että säilöntäainetta kulkeutuu kaasuttimiin. Tai vaihtoehtoisesti tyhjennä polttoainesäiliö ja kaasutin polttoaineesta sekä sumuta suojaöljy säiliön sisäpinnoille. Kiinnitä polttoainesäiliön korkki.

VAROITUS ! Polttoaine on erittäin herkästi syttyvää. Älä käsittele tulta polttoaineen lähistöllä.

-Mikäli säilytys tapahtuu kylmässä ja tai ulkona. Irrota sytytystulpat ja kaada n. ruokalusikallinen puhdasta moottoriöljyä sylintereihin. Pyöritä moottoria niin, että öljy jakaantuu ympäri sylintereitä. Kiinnitä tämän jälkeen sytytystulpat paikoilleen.

-Pese moottoripyörä ja anna sen kuivua. Vahaa kaikki maalatut pinnat ja sumuta suojaöljyä kaikille kromatuille pinnoille.

-Tarkasta rengaspaineet ja aseta tuki moottorin alle siten, että molemmat renkaat ovat ilmassa. Peitä moottoripyörä suoja-kankaalla (älä käytä muovia).

TOIMENPITEET ENNEN AJOKAUDEN ALKUA

- Puhdista moottoripyörä.
- Vaihda moottoriöljy, jos moottoripyörä on ollut varastoituna kauemmin kuin 4 kuukautta.
- Tarkasta jarrujen ja muiden hallintalaitteiden toiminta.
- Aja hitaalla nopeudella pieni lenkki, ennen kuin lähdet pidemmälle.

TEKNISET TIEDOT**Mitat**

Pituus	1,305 mm
Leveys	583 mm
Korkeus	780 mm
Akseliväli	915 mm
Maavara	150 mm
Kuivapaino	47 kg

Tilavuudet

Moottoriöljy	0,6 l
Polttoainesäiliö	3,0 l
Varasäiliö	0,9 l
Maksimi kantavuus	40 kg

Moottori

Halkasija X iskupituus	39.0 X 41.4 mm
Puristussuhde	10.0 : 1
Iskutilavuus	49,4 cm ³
Sytytystulppa, vakio	CR6HSA (NGK) tai U20FSR-U (DENSO)
,alle 5°C	CR5HSA (NGK) tai U16FSR-U (DENSO)
,kovaan ajoon	CR7HSA (NGK) tai U22FSR-U (DENSO)
Syt. tulpan kärkiväli	0,6 - 0,7 mm
Venttiilien välys imu / pako	0,05 mm (kylmänä)
Tyhjäkäynti	1,700 +/- 100

Runko ja renkaat

Caster-kulma	25° 30'
Jättö	35 mm
Rengaskoko etu / taka	2.50-10 33J

Välityssuhteet

Ensiö	4.058
1 - V	3.272
2 - V	1.667
3 - V	1.190
Toisio	2.642

Hondan omistaja tiesitkö...



Tämä merkki takaa Sinulle palvelun, laadun ja takuun.
Valtuutetulta Honda-jälleenmyyjältäsi saat ainoastaan
alkuperäisvaraosia.



Tekninen puhelinneuvonta: 0600-18601 (hinta 11,90/min + ppm). Pidätämme oikeuden hinnanmuutokseen.